

Mobiles Spannwellensieb NH 752

Grundmaschine	2F Auflieger
Beschreibung	Sattelaufleger für 80 km/h gem. StVO, mit ABS
Gesamtgewicht	ca. 21.000 kg

Mobile flip-flow NH 752

Base machine	2F king pin
Description	king pin for 80 km/h with ABS
Total weight	approx. 21.000 kg

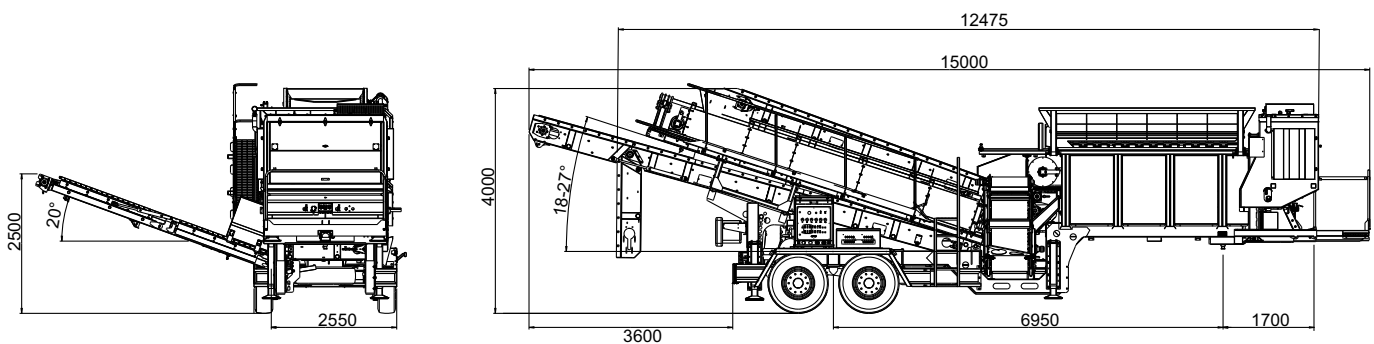

Antrieb	Dieselhydraulisch
Leistung	93 kW bei 2.200 U/Min
Abgasnorm	entsprechend der aktuell gültigen Abgasnorm
Hubraum	4,4 Liter
Kraftstofftank	300 Liter
Bunkervolumen	bis zu 7,5 m ³

Drive	diesel hydraulic
Power	93 kW at 2.200 rpm
Emission	according to the latest exhaust emission standard
Engine displacement	4,4 liter
Fuel tank	300 liter
Hopper volume	up to 7,5 m ³

Siebdeck	
Breite	1.500 mm
Länge	5.080 mm
Fraktionen	bis < 1mm
Siebmaten	Quadrat- oder Langlochausführung (entsprechend der jeweiligen Aufgabenstellung)

Screen deck	
Width	1.500 mm
Length	5.080 mm
Fractions	up to < 1 mm
Screen mats	square holes or slotted holes (according to specification)

Technische Änderungen vorbehalten!

Technical alterations reserved!